

## SANTRİFÜJ POMPALAR

Temiz su temininde kullanılan bu modeller döküm gövdeli, yüksek irtifalı ve yüksek debili, 6 metreye kadar emiş gücüne sahip pompalardır.

HM 30/2 modeli döküm çarklıdır.

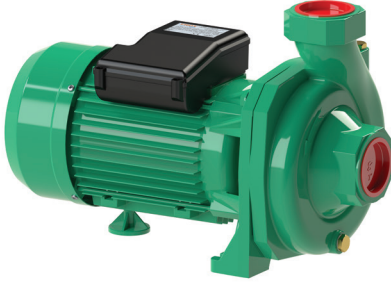

HM 20/2

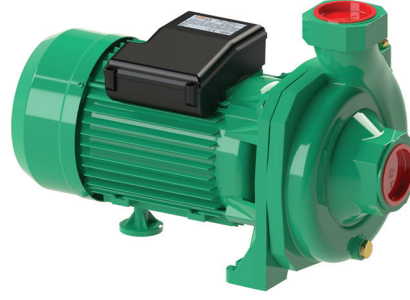

HM 30/2

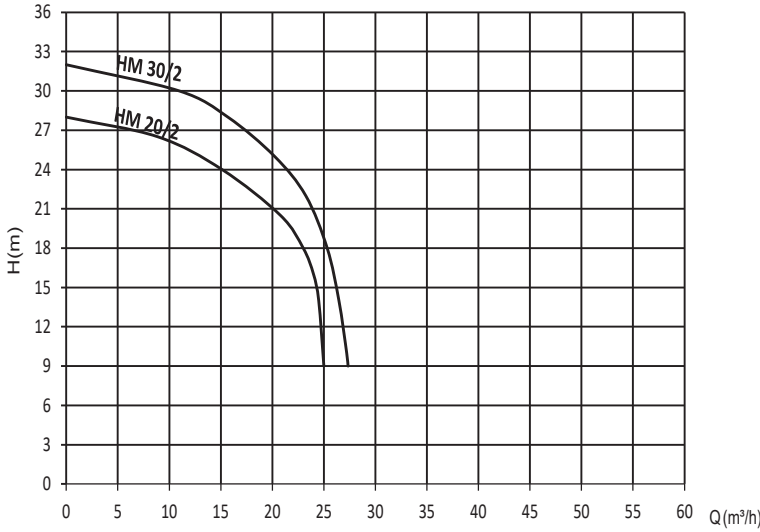

## KULLANIM ALANLARI

- Yerleşim birimlerinde
- Endüstriyel tesislerde
- Sulama uygulamalarında
- Isıtma ve soğutma sistemlerinde
- Boya kabinlerinde
- Endüstriyel yıkama makinelerinde
- Su temini ve basınçlandırma

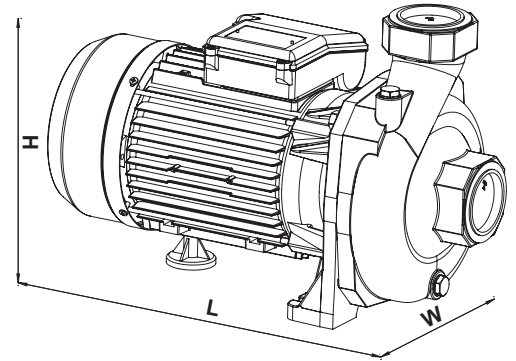

Model	W	A	V	Max Emiş	KOND. (µf)	W	L	H	Giriş Çıkış	KG	H max.	m³/h	6	12	18	24	32	45	SATIŞ FİYATI (₺)
HM 20/2	1600	9.8	220	6	45	222	426	290	2"	27.5	28	mss	27	25	22	18	-	-	
HM 30/2	2200	13.7	220	6	50	222	420	280	2"	29	32		31	29	26	21	-	-	